



واردکننده و عامل رسمی فروش برترین پمپها و
تجهیزات استخری روز دنیا

پایا گسترش خورشید تابان



تماس با ما: 021-88830031-32

پمپ پنتاکس سری INOX

یکی از باکیفیت‌ترین و نیز پر مصرف‌ترین مدل‌های پمپ موجود در بازار است.

کاربرد:

الکتروپمپ سانتریفوژی کله استیل (کوزه‌ای) اینوکس، مدلی کم صدا، دارای قابلیت پمپاژ سیال مخلوط با گاز، ارزان و با تعمیر و نگهداری آسان است که برای مصارف خانگی، ویلایی، باغی، صنعتی کوچک مقیاس (دارو و غذا) و اتصال به مخزن اتوکلاو کاربرد دارد.

گارانتی:

این پمپ دارای یکسال ضمانت محصول است.

دفتر مرکزی فروش:

02188830031-32



ویژگی‌های پمپ آب ایتالیایی پنتاکس سری INOX (80، R80 و 100)

مشخصات الکتروموتور		مشخصات هیدرولیکی		جنس اجزا	
0.59 تا 0.74 کیلووات	1 توان موتور	46.5 تا 50 متر	1 هد	استنلس استیل 304	1 بدنه
2900 rpm	2 دور موتور	2.4 تا 3 مترمکعب بر ساعت	2 دبی	نوریل یا استنلس استیل 304	2 پروانه
F	3 کلاس عایقی	50 تا 50 سانتی‌گراد	3 حداکثر دمای سیال	سرامیک-گرافیت	3 مکانیکال سیل
IP44	4 درجه حفاظتی	-	-	استنلس استیل	4 شافت موتور

سایر خصوصیات		
1	نوع موتور	دو قطبی القایی
2	نوع ولتاژ برق	تک فاز (کار با برق شهری) و سه فاز (دارای کلاس حرارتی F)
3	حداکثر فشار کاری	6 بار
4	قطر دهانه ورودی	1 اینچ
5	قطر دهانه خروجی	1 اینچ
6	مدل انتقال سیال	عمودی و افقی
7	الکتروموتور پمپ	1 اسب بخار
8	وزن	بین 8 تا 10 کیلوگرم

جدول مشخصات هیدرولیکی مدل‌های سری اینوکس پنتاکس

TYPE		P2		P1 (KW)		AMPERE		Q(m ³ /H- L/min)					
						1"	3"	0	0,6	1,2	1,8	2,4	3
1"	3"	(HP)	(KW)	1"	3"	1×230V	3×400V	H(m)					
						50Hz	50Hz	0	10	20	30	40	50
INOXR80	INOXRT80	0,8	0,59	0,78	0,79	3,6	1,4	46,5	37	29,5	19,2	4	-
INOX80	INOXT80	0,8	0,59	0,79	0,79	3,7	1,4	48,5	39	32	22,4	7,6	-
INOX100	INOXT100	1	0,74	0,98	1	4,6	2,2	50	43	38	32	28	21

چارت یا نمودار آبدهی اینوکس پنتاکس در مدل‌های 80، R80 و 100 آن به شکل زیر است:

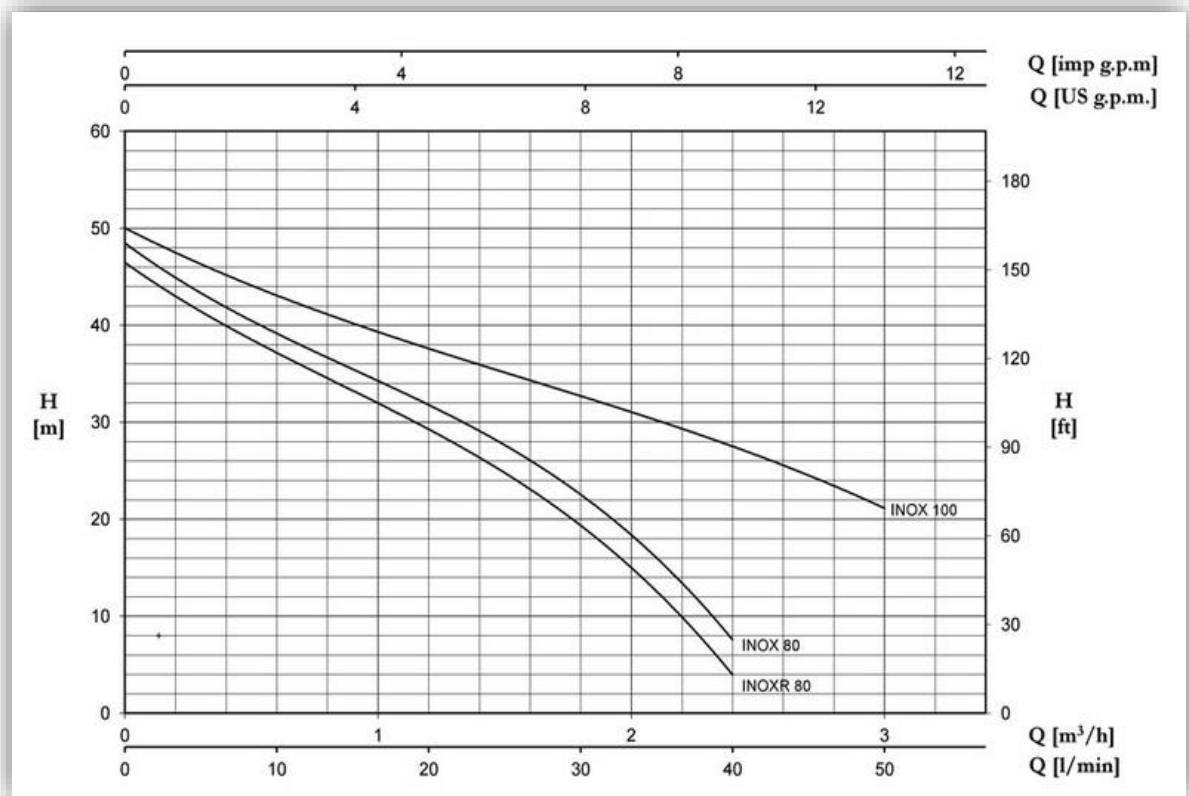

ابعاد پمپ از نمای بالا و روبرو بر حسب میلی‌متر

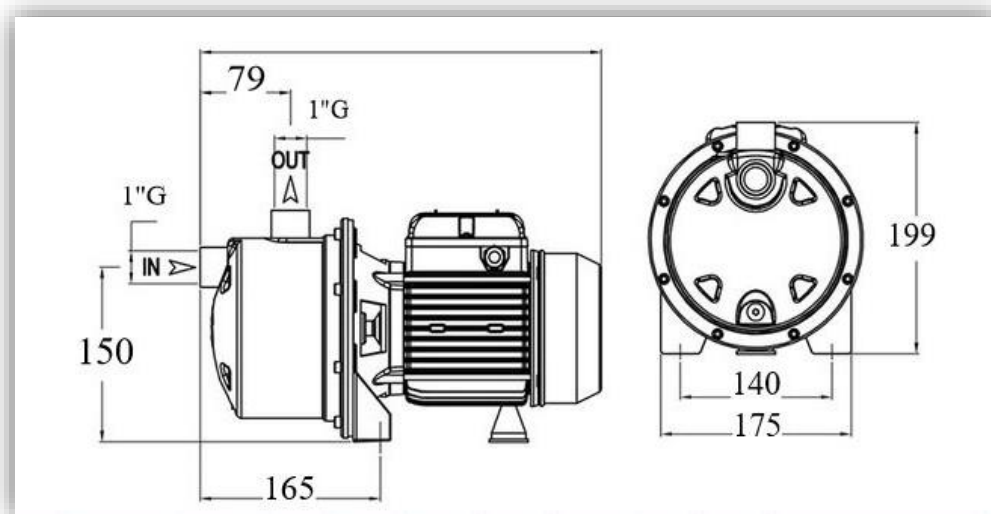



Viale dell'Industria 1
37040 Veronella (VR)
MADE IN ITALY



Type INOX100/60

Q(l/min) 10-50

H(m) 43-21

07/19

Hmin 21

Hmax 50



P₂ (HP) 1 - (kW) 0,74

P₁ (kW) 0,98

MEI ≥

η(%) ---

V 1 ~ 230

C 20 μF 450 V

Cl F

IP 44

A 4,6

Hz 50

2800 min⁻¹

Weight 10,0 Kg



N° 19A16780265843000285

T max liquid 50 °C

Continuous Duty

Overload Protector YES